

Otis, Schindler, Koné, Boulangeries Paul,
Mie Câline, Kronenbourg, Quiksilver

/ Monte-escalier / Bistro Romain,

Pain Quotidien, Marionnaud Parfumerie,
Mac Donald's, Etam, Pizza Pino,

/ Ascenseurs privés / Kenzo,

Hippopotamus, Marriott, Pomme de
Pain, Sodexo, Lesieur, Taverne de Maître

Kanter, Carrefour, Areva, Buffalo Grill,
Renault, Mitsubishi, Franprix, Super U, SNCF,

Banque de France, MTF La Poste, Banque
Populaire de l'Ouest, Eiffel, Communauté

d'Emmatis, Ministère de l'Équipement
(DDE de l'Oise), Maison du handicap à

Tulle, Crédit Agricole, Théâtre du Châtelet,
HSBC, Hôpital Saint Louis, Ministère des

Finances, Amnesty International, Nexity
Sagel Gestion Privée, Mairie de Neuilly,

Mairie de Maisons Alfort, Kaufman &
Broad, Bouygues, Léon Grosse, Vinci...

FRANCE ÉLÉVATEURS

Monte-escalier

Harmonie

**POUR ESCALIERS
TOURNANTS**



Bien chez moi et pour longtemps. HARMONIE

Parce que monter ou descendre un escalier peut parfois devenir difficile, France Élévateurs vous propose ses monte-escalier simples d'utilisation, sûrs et confortables.

Fabricant d'ascenseurs privés depuis plus de 25 ans, France Élévateurs est également le seul fabricant de monte-escalier en France, avec Harmonie.

Grâce à nous, retrouvez en toute sérénité le plaisir de vous déplacer aisément dans votre maison.



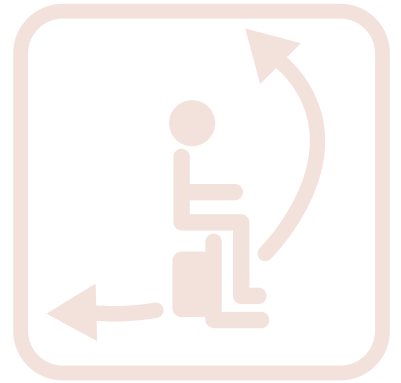

UN MONTE-ESCALIER CONÇU POUR VOTRE INTÉRIEUR

Le monte-escalier Harmonie est conçu pour votre escalier tournant. Guidé le long des marches par deux tubes (en aluminium anodisé couleur argent ou bronze), le monte-escalier Harmonie est conçu pour s'adapter aux particularités de votre escalier. Il est installé du côté intérieur de votre escalier et peut ainsi monter et descendre sans que les portes de paliers ne deviennent des obstacles.

Son moteur très silencieux, situé sous le siège, est alimenté simplement sur secteur 230 V (en option : alimentation de secours). Le fauteuil monte-escalier Harmonie vous offre toutes les garanties de confort et de sécurité d'un produit robuste et intelligemment conçu.



LE CONFORT AU QUOTIDIEN

Le large dossier de notre fauteuil monte-escalier, ses accoudoirs, tous bien rembourrés et repliables, vous garantissent une assise agréable et confortable.

Pour que votre monte-escalier s'adapte parfaitement à votre intérieur, nous vous proposons un revêtement facile d'entretien, disponible en 5 coloris différents.



Un bouton de commande, situé à l'extrémité de l'accoudoir, là où repose votre main, vous permet de déplacer le fauteuil très simplement, avec un démarrage et un arrêt en douceur.



L'ASSURANCE DE VOTRE SÉCURITÉ



Manette de pivotement



Ceinture de sécurité



Détection d'obstacle

- Le fauteuil pivote afin de vous permettre de poser le pied à terre en haut de l'escalier, en toute sécurité : cette position crée une barrière qui évite toute chute liée à un déséquilibre et vous permet de vous lever et de vous asseoir aisément.
- Le système de détection d'obstacles arrête automatiquement la chaise en cas de rencontre avec un obstacle.
- Le fauteuil est également équipé d'un bouton poussoir d'arrêt d'urgence.
- Le tapis du repose-pieds est antidérapant.
- Vous pouvez limiter l'usage de l'appareil par un verrouillage à clé.
- Vous disposez en série d'une ceinture de sécurité.

UN MONTE-ESCALIER PRATIQUE ET PLEIN D'ASTUCES

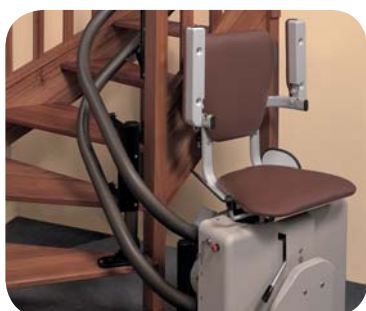

- Le marche-pieds et les accoudoirs peuvent se relever : votre escalier n'est pas encombré et reste accessible à tous.
- Deux télécommandes vous permettent "d'appeler" votre monte-escalier Harmonie à distance.
- Harmonie peut être équipé en option d'une alimentation de secours, qui permet de finir la "course" en cours en cas de coupure de courant.
- Pour ceux qui ont des difficultés à plier les genoux, un modèle "assis-debout" est disponible sur commande.

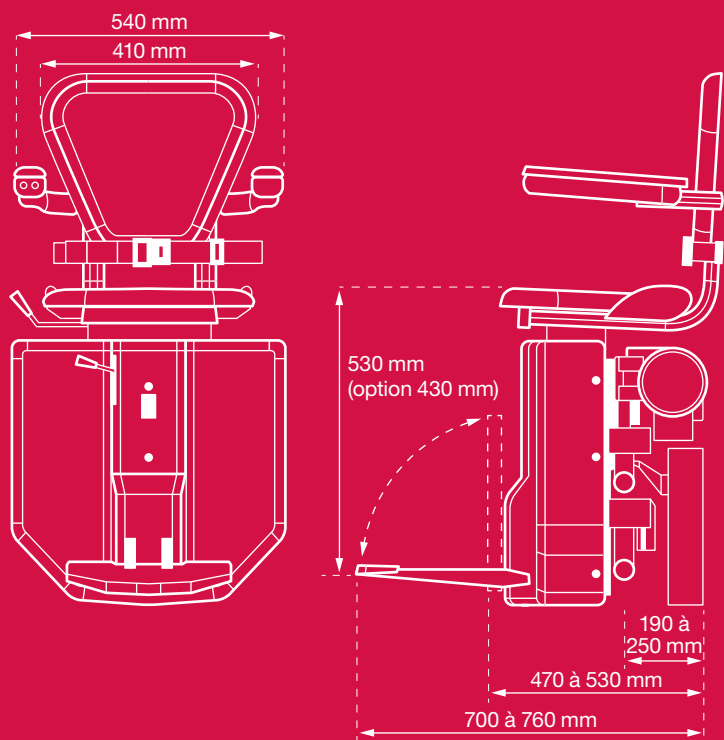

CARACTÉRISTIQUES TECHNIQUES

- Poids maximum utilisateur : 115 kg
- Alimentation électrique : prise de courant standard, avec prise électrique à proximité du rail, niveau bas (en option : alimentation de secours)
- Commande : bouton de commande à pression maintenue en bout d'accoudoirs, télécommandes
- Tubes de guidage : en aluminium anodisé bronze ou argent
- Siège : matelassé, disponible en 5 coloris
- Installation en intérieur d'escalier
- Contact à clé (marche/arrêt)
- Bouton d'arrêt d'urgence



pourquoi choisir FRANCE ÉLÉVATEURS ?

- 25 années d'expérience et d'expertise
- Premier réseau de distribution en France
- Premier fabricant français d'ascenseurs privés, d'élévateurs et de monte-escalier.
- 97 % de clients satisfaits et très satisfaits (étude réalisée en interne en 2009)
- Réseau de vente et d'installation dans toute la France.
- Proximité pour un S.A.V. rapide
- Des équipes à votre écoute : conseil technique et commercial.
- Plan de formation des équipes techniques et commerciales.



les points forts D'HARMONIE

- Fabrication française : le seul monte-escalier fabriqué en France
- Simple d'utilisation
- Élégant et discret
- Prend peu de place
- Robuste et confortable
- Installation rapide et facile
- Délai de livraison réduit
- Commande à distance (2 télécommandes)
- Équipé pour la sécurité
- Crédit d'impôt possible (sous conditions)
- La qualité au meilleur prix

Consultez-nous !

LIVRAISON ET INSTALLATION RAPIDE

Notre monte-escalier Harmonie est disponible en 15 jours. Dès que la commande est confirmée, nous procédons à la préparation du siège et des tubes de guidage. Nos équipes techniques interviennent ensuite en un temps record. L'installation est également très rapide : en 8 heures environ.

Une fois l'installation faite, votre technicien vous expliquera comment l'utiliser.

L'installation d'Harmonie nécessite peu de travaux. Les tubes de guidage sont fixés sur l'escalier à l'aide de supports.

UN SERVICE DE PROXIMITÉ

Depuis 25 ans, France Élévateurs conçoit, fabrique, sélectionne, installe et assure la maintenance de monte-escalier et d'ascenseurs privés. Notre objectif principal est de répondre efficacement aux besoins de l'utilisateur : en lui proposant un appareil adapté, pratique et confortable. Nous prenons également le soin de nous entourer de partenaires expérimentés. C'est ainsi que nous avons été les premiers, il y a 25 ans, à construire un réseau de distributeurs couvrant toute la France. Sur simple demande, nos conseillers régionaux se déplacent gratuitement à votre domicile pour prendre les mesures de votre escalier et réaliser, sans aucun engagement de votre part, un devis personnalisé, adapté à vos besoins.

Tous nos distributeurs intègrent une équipe commerciale et une équipe technique qui garantissent un Service-Après-Vente efficace et rapide. France Élévateurs assure la formation de ses équipes, ainsi que celle de ses partenaires.

Votre monte-escalier Harmonie est garanti 2 ans, pièces et main d'oeuvre. Vous pouvez également souscrire, en option, un contrat de maintenance et de dépannage dans toute la France.

Nous sommes les premiers à avoir construit un réseau de distributeurs couvrant toute la France.

Depuis 25 ans, notre réseau assure la vente, l'installation et la maintenance de nos appareils. Sur simple demande, nos conseillers régionaux se déplaceront gratuitement à votre domicile pour réaliser un devis personnalisé, sans engagement de votre part et adapté à vos besoins.

Un service après-vente efficace, sérieux et rapide :

Votre monte-escalier Harmonie est garanti 2 ans, pièces et main d'œuvre.

Vous pouvez souscrire, en option, un contrat de maintenance et de dépannage.

**Crédit d'impôt, financement :
renseignez-vous auprès de votre conseiller commercial ou sur notre site**

www.france-elevateurs.com

ou appelez le  **N°Azur 0 810 58 25 25**

PRIX D'UN APPEL LOCAL

Découvrez les autres produits France Élévateurs : ascenseur privatif, monte-escalier pour escalier droit...

France Élévateurs appartient au groupe **ETNA Corp.** SOLUTIONS FOR VERTICAL MOBILITY qui maîtrise l'ensemble des solutions de transport vertical, pour les charges, les personnes, dans les collectivités, commerces, logements de particuliers...

Etna Corp. est membre de différentes organisations : Fédération des Ascenseurs, Union des Maisons Françaises, AFNOR, EPSA.

v o t r e c o n s e i l l e r



www.france-elevateurs.com
accueil@france-elevateurs.com

FRANCE ÉLÉVATEURS
Z.A. du Gué Thibout
61700 Domfront

 **N°Azur 0 810 58 25 25**

PRIX D'UN APPEL LOCAL

Le sur-mesure accessible