

Otis, Schindler, Koné, Boulangeries Paul,
Mie Câline, Kronenbourg, Quiksilver

/ Monte-escalier / Bistro Romain,

Pain Quotidien, Marionnaud Parfumerie,
Mac Donald's, Etam, Pizza Pino,

/ Ascenseurs privatifs / Kenzo,

Hippopotamus, Marriott, Pomme de
Pain, Sodexo, Lesieur, Taverne de Maître

Kanter, Carrefour, Areva, Buffalo Grill,

Renault, Mitsubishi, Franprix, Super U, SNCF,

Banque de France, RATP La Poste, Banque

Populaire de l'Ouest, Eiffel, Communauté

d'Emmavüs, Ministère de l'Équipement

(DDE de l'Oise), Maison du handicap à

Tulle, Crédit Agricole, Théâtre du Châtelet,

HSBC, Hôpital Saint Louis, Ministère des

Finances, Amnesty International, Nexity

Saggel Gestion Privée, Mairie de Neuilly,

Mairie de Maisons Alfort, Kaufman &

Broad, Bouygues, Léon Grosse, Vinci,...

FRANCE ÉLÉVATEURS

Monte-escalier

Allegra

POUR ESCALIERS
DROITS



ALLEGRA

Lorsque monter et descendre ses escaliers devient difficile, il ne faut plus hésiter à s'équiper d'un monte-escalier. Simple d'utilisation, robuste et confortable, le monte-escalier Allegra, pour escalier droit, a été sélectionné par France Elévateurs, premier fabricant français d'ascenseurs privés et monte-escalier depuis 25 ans. Il favorise ainsi le maintien à domicile.

Grâce à Allegra et à France Elévateurs, redécouvrez en toute sérénité le plaisir de vous déplacer aisément dans votre maison.



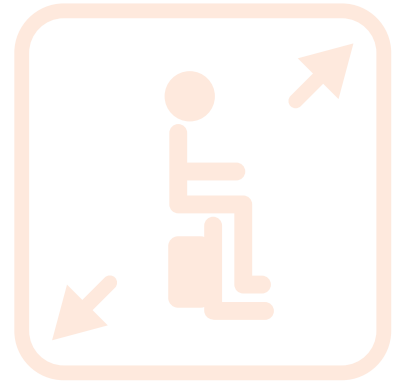

SIMPLE D'UTILISATION

Allegra a été conçu spécialement pour les escaliers droits. Il se déplace silencieusement et tout en douceur le long de son rail en aluminium fixé à votre escalier.

Allegra se manœuvre facilement grâce à la manette de commande placée en bout d'accoudoir : un mouvement à gauche, ou à droite, suffit à se déplacer.

Allegra est équipé en série de 2 télécommandes. Discrètes, à positionner idéalement en haut et en bas de l'escalier, elles vous permettront de faire venir à vous le monte-escalier si vous êtes à un autre étage. C'est idéal lorsqu'il y a plusieurs utilisateurs du monte-escalier dans la maison.

Les 2 batteries se rechargent automatiquement lorsque l'appareil est en stationnement au niveau haut ou bas (prévoir une prise de courant à proximité du rail). En cas de coupure de courant, elles permettent de réaliser encore quelques trajets.



SÉCURITÉ ET CONFORT



De fabrication robuste, c'est également un monte-escalier élégant à la couleur discrète (beige) qui s'intégrera harmonieusement dans votre intérieur.

Allegra allie sécurité et confort :

- En haut de l'escalier, la chaise pivote manuellement afin de vous permettre d'en descendre en toute sécurité.
- Le monte-escalier est équipé d'une ceinture de sécurité.
- Un système de détection d'obstacle, situé sur le moteur et sur les côtés du repose-pieds, arrête automatiquement la montée ou la descente en cas de rencontre d'un objet gênant.
- La manette de commande peut s'enlever du siège monte-escalier. Cette action empêche le fonctionnement de l'appareil : vous pouvez ainsi limiter l'utilisation de votre monte-escalier.
- En cas d'arrêt prolongé, un interrupteur, sur le moteur, permet d'éviter l'épuisement des batteries.

La qualité de la fabrication Allegra vous est assurée par une certification CE.

CARACTÉRISTIQUES TECHNIQUES

- Poids maximum utilisateur : 127 kg ou 135 kg, en fonction de la pente de l'escalier
- Alimentation électrique : prise de courant 230 V, avec prise électrique à proximité du rail, niveau haut ou bas
- Commande : manette de commande, télécommandes
- Rail : en aluminium anodisé
- Siège : matelassé avec tissu ignifugé et imperméable, de couleur beige
- En option : rail relevable

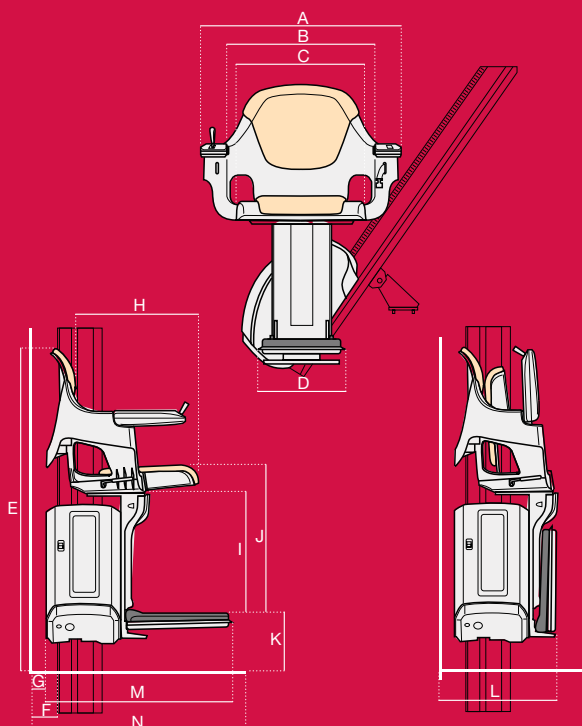

Dimensions

A. Largeur totale	655 mm
B. Largeur entre les accoudoirs	485 mm
C. Largeur du siège repliable	422 mm
D. Largeur du repose-pieds	295 mm
E. Hauteur	963 mm
F. Espace du rail au mur	74 mm
G. Espace du monte-escalier au mur	34 mm
H. Profondeur du siège	410 mm
I. Espace du repose-pieds au bas du siège	400 mm
J. Espace du repose-pieds au haut du siège	478 mm
K. Hauteur du repose-pieds	de 94 à 118 mm
L. Largeur du siège plié	360 mm
M. Largeur du siège déplié	632 mm
N. Largeur en position pivoté	680 mm

pourquoi choisir FRANCE ÉLÉVATEURS ?

- 25 années d'expérience
- Premier réseau de distribution en France
- Premier fabricant français d'ascenseurs privés, d'élévateurs et de monte-escalier.
- 97 % de clients satisfaits et très satisfaits (étude réalisée en interne de mars à juillet 2009)
- Réseau de vente et d'installation dans toute la France.
- Proximité pour un S.A.V. rapide
- Des équipes à votre écoute : conseil technique et commercial.
- Plan rigoureux de formation des équipes techniques et commerciales.

les points forts D'ALLEGRA

- Simple d'utilisation
- Élégant et discret
- Prend peu de place
- Robuste et confortable
- Installation rapide et facile
- Délai de livraison réduit
- Fonctionne en cas de coupure de courant
- Commande à distance (2 télécommandes)
- Equipé pour la sécurité
- Crédit d'impôt possible (*sous condition 25 % plafonnés)
- La qualité au meilleur prix

Consultez nous !



LIVRAISON ET INSTALLATION RAPIDE

Allegra est disponible en stock. Dès que la commande est confirmée, nos équipes techniques interviennent en un temps record. L'installation est également très rapide : en ½ journée.

Une fois l'installation faite, votre technicien vous expliquera comment l'utiliser et vous remettra un petit manuel.

L'installation d'Allegra nécessite peu de travaux. Le rail est fixé sur l'escalier à l'aide de supports.

UN SERVICE DE PROXIMITÉ

Depuis 25 ans, France Elévateurs conçoit, fabrique, sélectionne, installe et assure la maintenance de monte-escalier et d'ascenseurs privés. Notre objectif principal est de répondre efficacement aux besoins de l'utilisateur : en lui proposant un appareil adapté, pratique et confortable. Nous prenons également le soin de nous entourer de partenaires expérimentés. C'est ainsi que nous avons été les premiers, il y a 25 ans, à construire un réseau de distributeurs couvrant toute la France. Sur simple demande, nos conseillers régionaux se déplacent gratuitement à votre domicile pour prendre les mesures de votre escalier et réaliser, sans aucun engagement de votre part, un devis personnalisé, adapté à vos besoins.

Tous nos distributeurs intègrent une équipe commerciale et une équipe technique qui garantissent un Service Après Vente efficace et rapide. France Elévateurs assure de façon rigoureuse la formation de ses équipes, ainsi que celles de ses partenaires.

Votre monte-escalier ALLEGRA est garanti 2 ans, pièces et main d'œuvre. Vous pouvez également souscrire, en option, un contrat de maintenance et de dépannage dans toute la France.

Nous sommes les premiers à avoir construit un réseau de distributeurs couvrant toute la France.

Depuis 25 ans, notre réseau assure la vente, l'installation et la maintenance de nos appareils. Sur simple demande, nos conseillers régionaux se déplaceront gratuitement à votre domicile pour réaliser un devis personnalisé, sans engagement de votre part et adapté à vos besoins.

Un service après-vente efficace, sérieux et rapide :

Votre monte-escalier Allegra est garanti 2 ans, pièces et main d'œuvre.

En option, vous pouvez souscrire une extension de garantie de 5 ans, ainsi qu'un contrat de maintenance et de dépannage dans toute la France.

Crédit d'impôt, financement :
renseignez vous auprès de votre conseiller commercial ou sur notre site
www.france-elevateurs.com

ou appelez le  **0 810 58 25 25**

PRIX D'UN APPEL LOCAL DEPUIS UN POSTE FIXE

Découvrez les autres produits France Elévateurs : ascenseur privatif, monte-escalier pour escalier tournant...

France Elévateurs appartient au groupe  **etna** CORP qui maîtrise l'ensemble des solutions de transport vertical, pour les charges, les personnes, dans les collectivités, commerces, logements de particuliers...

Etna Corp. est membre de différentes organisations : Fédération des Ascenseurs, Union des Maisons Françaises, AFNOR, EPSA.



Imprimé avec des encres végétales sur du papier certifié PEFC 100 % par l'imprimerie GABEL labellisé



votre **co**nseiller



www.france-elevateurs.com
accueil@france-elevateurs.com

FRANCE ÉLÉVATEURS
Z.A. du Gué Thibout
61700 Domfront

 **0 810 58 25 25**

PRIX D'UN APPEL LOCAL DEPUIS UN POSTE FIXE

Le sur-mesure accessible